

IRX155

Guía del usuario

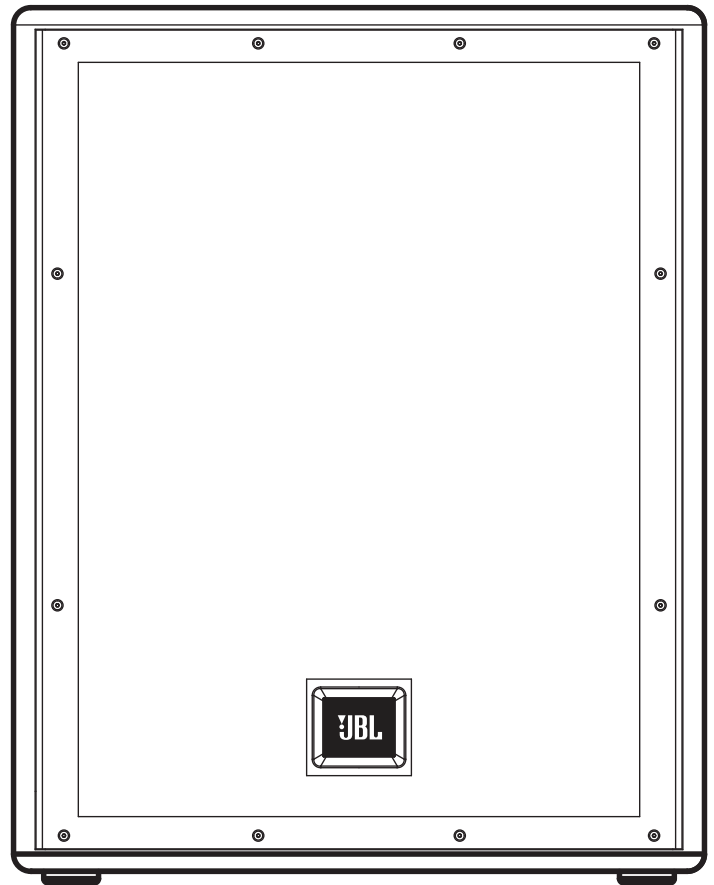

IRX155



ÍNDICE

Instrucciones de seguridad	3
Guía de instalación rápida.....	7
Panel posterior	8
Descripción general: IRX115s	10
IRX115s: diagrama de bloque	11
Especificaciones de IRX115s	12
Aplicaciones y características	13
Ubicación y suspensión de altavoces	14
Cables y conectores.....	15
Ejemplos de aplicación	16
Solución de problemas	19
Información de garantía.....	20
Información de contacto	21

INSTRUCCIONES DE SEGURIDAD



El IRX115s que cubre este manual no está diseñado para usarse en ambientes con altos niveles de humedad. La humedad puede dañar el cono del altavoz y el sonido envolvente, así como causar corrosión en las piezas metálicas y los contactos eléctricos. Evite exponer los altavoces a la humedad directa.

Mantenga los altavoces fuera de la luz solar directa intensa o prolongada. La suspensión del controlador se secará prematuramente y las superficies con acabados podrían degradarse por la exposición a largo plazo a luz ultravioleta (UV) intensa. El IRX115s puede generar una energía considerable. Cuando se coloca sobre una superficie resbaladiza, como madera pulida o linóleo, el altavoz puede moverse debido a su producción de energía acústica. Deben tomarse precauciones para garantizar que el altavoz no se caiga del escenario o la mesa sobre la que se coloca.

DAÑO AUDITIVO, EXPOSICIÓN PROLONGADA A NPS EXCESIVOS

El IRX115s es capaz de generar niveles de presión sonora (NPS) suficientes para causar daños auditivos permanentes a los artistas, el equipo de producción y los miembros de la audiencia. Se debe ejercer precaución para evitar la exposición prolongada a NPS por encima de los 85 dB.

CUIDADO Y LIMPIEZA

El IRX115s puede limpiarse con un paño seco. No permita que ingrese humedad en ninguna de las aberturas del sistema. Asegúrese de que el sistema esté desconectado de la toma de CA antes de limpiarlo.

ESTE APARATO CONTIENE VOLTAJES POTENCIALMENTE LETALES. PARA EVITAR DESCARGAS ELÉCTRICAS O PELIGROS, NO RETIRE EL CHASIS, EL MÓDULO MEZCLADOR NI LAS CUBIERTAS DE ENTRADA DE CA. NO HAY PIEZAS QUE PUEDAN SER REPARADAS POR EL USUARIO EN EL INTERIOR. COORDINE EL MANTENIMIENTO/REPARACIÓN CON PERSONAL DE SERVICIO CALIFICADO.

Aviso de RAEE



La Directiva 2012/19/UE sobre Residuos de Aparatos Eléctricos y Electrónicos (RAEE), que entró en vigor como ley europea el 14/02/2014, produjo un cambio importante en el manejo de los equipos eléctricos al final de su vida útil. El objetivo de esta Directiva es, como primera prioridad, la prevención de los RAEE y, además, promover la reutilización, el reciclaje y otras formas de recuperación de dichos desechos para reducir la eliminación. El logotipo de RAEE en el producto o en su caja que indica la recolección de equipos eléctricos y electrónicos consiste en un contenedor con ruedas, como se muestra abajo. 15.

Este producto no debe desecharse ni tirarse con los demás desechos domésticos. Usted es responsable de deshacerse de todos sus equipos convertidos en desechos electrónicos o eléctricos al dirigirse al punto de recolección especificado para reciclar dichos desechos peligrosos. La recolección aislada y la recuperación adecuada de sus aparatos de desechos electrónicos y eléctricos al momento de la eliminación nos permitirán ayudar a conservar los recursos naturales. Además, el reciclaje adecuado de los equipos convertidos en desechos electrónicos y eléctricos garantizará la seguridad de la salud humana y el medio ambiente. Para obtener más información sobre los puntos de eliminación, recuperación y recolección de equipos electrónicos y de desechos eléctricos, comuníquese con el centro de su ciudad local, el servicio de eliminación de desechos domésticos, la tienda en donde compró el equipo o con el fabricante del equipo.

Conformidad con la RoHS

Este producto cumple con la Directiva 2011/65/UE y (UE) 2015/863 del Parlamento Europeo y del Consejo del 19. 31/03/2015 sobre la restricción del uso de ciertas sustancias peligrosas en aparatos eléctricos y electrónicos.

REACH

REACH (Reglamento n.º 1907/2006) aborda la producción y el uso de sustancias químicas, y sus posibles impactos en la salud humana y el medio ambiente. El Artículo 33 (1) del Reglamento REACH exige que los proveedores informen a los destinatarios si un artículo contiene más del 0,1 % (por peso por artículo) de cualquier sustancia en la Lista de sustancias candidatas extremadamente preocupantes (SVHC) ("lista de sustancias candidatas REACH").

Este producto contiene la sustancia "plomo" (CAS n.º 7439-92-1) en una concentración de más de 0,1 % por peso.

En el momento de la liberación de este producto, a excepción de la sustancia principal, ninguna otra sustancia de la lista de sustancias candidatas REACH está contenida en una concentración de más de 0,1 % por peso en este producto.

Nota: el 27 de junio de 2018, se agregó plomo a la lista de sustancias candidatas REACH. La inclusión del plomo en la lista de sustancias candidatas REACH no significa que los materiales que contienen plomo presentan un riesgo inmediato o dan como resultado una restricción de la permisibilidad de su uso.

INSTRUCCIONES DE SEGURIDAD

1. LEA estas instrucciones.
2. GUARDE estas instrucciones.
3. OBSERVE todas las advertencias.
4. SIGA todas las instrucciones.
5. NO utilice este aparato cerca del agua.
6. LIMPIE SOLO con un paño seco.
7. NO bloquee las aberturas de ventilación. Realice la instalación conforme a las instrucciones del fabricante.
8. NO lo instale cerca de fuentes de calor como radiadores, registros de calor, estufas u otros aparatos (incluidos amplificadores) que produzcan calor.
9. NO anule el propósito de seguridad del enchufe polarizado o con conexión a tierra. Un enchufe polarizado tiene dos terminales, uno más ancho que el otro. Un enchufe de conexión a tierra tiene dos patillas y una tercera punta de conexión a tierra. La patilla más ancha o la tercera punta son las piezas que se conectan al tomacorriente.
10. PROTEJA el cable de alimentación para que no sea pisado o pellizcado, particularmente en la zona de los enchufes, receptáculos y el punto donde salen del aparato.
11. SOLO USE conectores/accesorios especificados por el fabricante.
12.  UTILICE SOLO con una carretilla, pedestal, trípode, soporte o mesa especificado por el fabricante, o vendido con el aparato. Cuando se utiliza una carretilla, tenga precaución al mover la combinación de la carretilla y el aparato para evitar lesiones por vuelco.
13. DESCONECTE este aparato durante tormentas eléctricas o cuando no se utilice durante largos períodos de tiempo.
14. REFIERA todas las reparaciones a personal de servicio calificado. Se requiere servicio cuando el aparato se ha dañado de alguna manera, como el cable de alimentación o el enchufe están dañados, se ha derramado líquido o han caído objetos dentro del aparato, el aparato ha estado expuesto a la lluvia o la humedad, no funciona normalmente o ha sido descartado.
15. NO exponga este aparato a goteos o salpicaduras y asegúrese de que no haya objetos llenos con líquidos, como jarrones, colocados sobre el aparato.
16. Para desconectar completamente este aparato de la red eléctrica de CA, desconecte el enchufe del cable de alimentación del receptáculo de CA.
17. Cuando se utiliza el enchufe de red o un acoplador de electrodomésticos como dispositivo de desconexión, el dispositivo de desconexión debe permanecer fácilmente operativo.
18. NO sobrecargue los enchufes de pared o los cables de extensión más allá de su capacidad nominal, ya que esto puede provocar descargas eléctricas o incendios.
19. Para una ventilación adecuada, no instale este equipo en un espacio cerrado o confinado, como una estantería o una unidad similar.
20. No se debe impedir la ventilación del producto cubriendo las aberturas de ventilación con artículos como periódicos, manteles, cortinas, etc.



El símbolo del rayo, dentro de un triángulo equilátero, tiene la intención de alertar al usuario sobre la presencia de instrucciones importantes de operación y mantenimiento (servicio) en la literatura que acompaña al producto.



El signo de exclamación, dentro de un triángulo equilátero, tiene la intención de alertar al usuario sobre la presencia de instrucciones importantes de operación y mantenimiento (servicio) en la literatura que acompaña al producto.

ADVERTENCIA: Para reducir el riesgo de incendio o descarga eléctrica, no exponga este aparato a la lluvia o la humedad.

ADVERTENCIA: No se deben colocar fuentes de llamas descubiertas, como velas encendidas, sobre el producto.

ADVERTENCIA: El equipo debe conectarse a una toma de corriente PRINCIPAL con una conexión a tierra de protección.

INSTRUCCIONES DE SEGURIDAD

ADVERTENCIA: Este producto está diseñado para funcionar SOLO con los voltajes enumerados en el panel posterior. La operación con voltajes distintos a los indicados podría causar daños irreversibles al producto y anular la garantía del producto. No se recomienda el uso de adaptadores de enchufe de CA porque ello puede permitir que el producto se conecte a voltajes para los que no fue diseñado para funcionar. Si no está seguro del voltaje operativo correcto, comuníquese con su distribuidor o minorista local. Si el producto está equipado con un cable de alimentación desmontable, utilice solo el tipo proporcionado o especificado por el fabricante o su distribuidor local.

RANGO DE TEMPERATURA DE FUNCIONAMIENTO: -20 °C a 40 °C (-4 °F a 104 °F)



ADVERTENCIA: ¡No abrir! Riesgo de descarga eléctrica. Los voltajes en este equipo son peligrosos para la vida. No hay piezas que puedan ser reparadas por el usuario en el interior. Refiera todas las reparaciones a personal de servicio calificado.

Coloque el equipo cerca de una toma de corriente principal para asegurarse de que pueda acceder fácilmente al interruptor de alimentación.

ADVERTENCIA: Las baterías (paquete de baterías o baterías instaladas) no deben exponerse a calor excesivo como la luz solar, fuego o similares.

PRECAUCIÓN: Peligro de explosión si la batería es reemplazada incorrectamente. Reemplácela solo con el mismo tipo o equivalente. Deseche las baterías usadas de manera adecuada, siguiendo las normativas locales. No incinerar.

ADVERTENCIA: NO EXPONGA LAS BATERÍAS O EL PAQUETE DE BATERÍAS A UN CALOR EXCESIVO, TAL COMO EL DE LAS LLAMAS ABIERTAS, EL SOL DIRECTO, ETC.

PRECAUCIÓN: PELIGRO DE EXPLOSIÓN SI LA BATERÍA SE REEMPLAZA INCORRECTAMENTE, REEMPLACE SOLO CON LA MISMA BATERÍA O UN TIPO EQUIVALENTE.

BAJO NINGUNA CIRCUNSTANCIA OPERE LA UNIDAD CON EL VOLTAJE INCORRECTO SELECCIONADO. HACERLO PUEDE RESULTAR EN DAÑOS GRAVES A SU SISTEMA DE ALTA VOZ QUE NO ESTÉ CUBIERTO POR LA GARANTÍA.

INFORMACIÓN DE CUMPLIMIENTO DE EMC DE FCC Y CANADÁ: Este dispositivo cumple con la Parte 15 del Reglamento de la FCC. La operación está sujeta a las siguientes dos condiciones

1. Este dispositivo podría no causar interferencia perjudicial, y (2) este dispositivo debe aceptar cualquier interferencia recibida, incluida la interferencia que pueda causar un funcionamiento no deseado.

PRECAUCIÓN: Los cambios o modificaciones no aprobados expresamente por el fabricante podrían anular la autoridad del usuario para operar este dispositivo.

NOTA: Este equipo ha sido probado y cumple con los límites de un dispositivo digital clase B, de conformidad con la Parte 15 del reglamento de la FCC. Estos límites están diseñados para proporcionar una protección razonable contra interferencias perjudiciales en una instalación residencial. Este equipo genera, utiliza y puede irradiar energía de radiofrecuencia y, si no se instala y utiliza de acuerdo con las instrucciones, podría causar interferencias perjudiciales en las comunicaciones de radio. Sin embargo, no hay garantía de que no se produzcan interferencias en una instalación en particular. Si este equipo causa interferencias perjudiciales en la recepción de radio o televisión, lo que puede determinarse apagando y encendiendo el equipo, se recomienda al usuario que intente corregir la interferencia mediante una o más de las siguientes medidas: Reorientar o reubicar la antena receptora. Aumentar la separación entre el equipo y el receptor. Conectar el equipo a un tomacorriente en un circuito diferente al que está conectado el receptor. Consultar al distribuidor o a un técnico experimentado de radio/TV para obtener ayuda.

PRECAUCIÓN: Este producto es solo para uso no residencial.

CAN ICES-3 (B)/NMB-3(B)



Terminal de tierra de protección. El aparato debe conectarse a una toma de corriente con una conexión a tierra de protección.

INSTRUCCIONES DE SEGURIDAD

INFORMACIÓN DE CUMPLIMIENTO DEL TRANSMISOR INALÁMBRICO: El término "IC:" antes del número de certificación de la radio solo significa que se cumplieron las especificaciones técnicas de la industria de Canadá.

Le terme «IC:» avant le numero de certification radio signifie seulement que les specifications techniques d'Industrie Canada ont ete respectees.

Este dispositivo contiene transmisores/receptores exentos de licencia que cumplen con los RSS exentos de licencia de innovación, ciencia y desarrollo económico de Canadá. La operación está sujeta a las siguientes dos condiciones (1) este dispositivo no podría causar interferencias perjudiciales, y (2) este dispositivo debe aceptar cualquier interferencia, incluidas las interferencias que podrían causar una operación no deseada del dispositivo.

Cet appareil contient des émetteurs / récepteurs exemptés de licence conformes aux RSS (RSS) d'Innovation, Sciences et Développement économique Canada. L'exploitation est autorisee aux deux conditions suivantes : (1) l'appareil ne doit pas produire de brouillage, et (2) l'utilisateur de l'appareil doit accepter tout brouillage radioelectrique subi, meme si le brouillage est susceptible d'en compromettre le fonctionnement.

Este equipo cumple con los límites de exposición a la radiación de la FCC e IC establecidos para un entorno no controlado. Este equipo se debe instalar y operar con una distancia mínima de 20 cm entre el radiador y su cuerpo. Este transmisor no se debe ubicar ni operar en conjunto con alguna otra antena o transmisor.

Cet appareil est conforme a FCC et IC !'exposition aux rayonnements limites fixees pour un environnement non controle. Cet appareil doit etre installe et utilise avec une distance minimale de 20cm entre le radiateur et votre corps. Cet transmetteur ne doit pas etre cositue ou operant en liaison avec toute autre antenne ou transmetteur.

INFORMACIÓN DE CUMPLIMIENTO DE LA UE:

Por la presente, HARMAN Professional, Inc., declara que el equipo tipo IRX115s cumple con lo siguiente: Directiva de Restricción de Refundición de Sustancias Peligrosas (RoHS2) de la Unión Europea 2011/65/UE; RAEE de la Unión Europea (refundición) Directiva 2012/19/EU; Registro, Evaluación, Autorización y Restricción de Productos Químicos (REACH) de la Unión Europea 1907/2006.

Puede obtener una copia gratuita de la declaración de conformidad completa visitando:
<http://www.jblpro.com/www/product-support/downloads>

Prevención de pérdida auditiva



Precaución: Puede ocurrir pérdida auditiva permanente si se usan auriculares o audífonos a alto volumen durante períodos prolongados de tiempo.

Nota: Para evitar posibles daños auditivos, no escuche a niveles altos de volumen durante largos períodos.

AMBIENTAL:



此标识适用于在中华人民共和国销售的电子信息产品。标识中间的数字为环保实用期限的年数。

GUÍA DE INSTALACIÓN RÁPIDA

¡Felicitaciones por su compra de los altavoces JBL Professional de la IRX115s! Sabemos que está ansioso por conectarlos y ponerlos en funcionamiento lo más rápido posible, por eso está leyendo esta sección. Lo siguiente lo ayudará a configurar lo antes posible.

Contenido del paquete

Su sistema IRX115s debe incluir lo siguiente:

- 1 altavoz IRX115s
- 1 cable de energía IEC de 10'(3 m)
- 1 Guía de inicio rápido

Desempáquelo

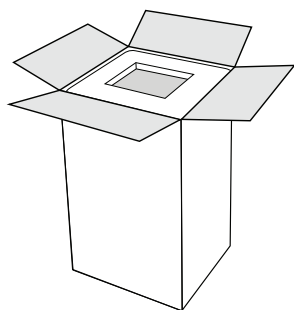

1

Abra la parte superior de la caja.

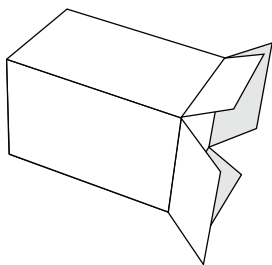

2

Coloque la caja de lado.

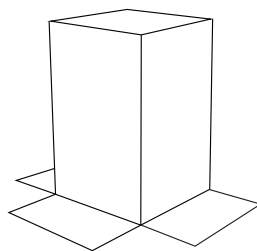

3

Coloque la caja al revés, luego levante la caja para poner al descubierto el altavoz.

Opciones de configuración

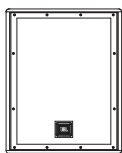

1

Panel posterior

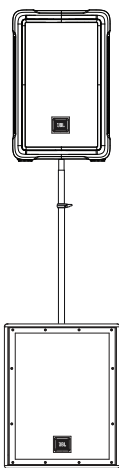

2

Subwoofer montado

PANEL POSTERIOR

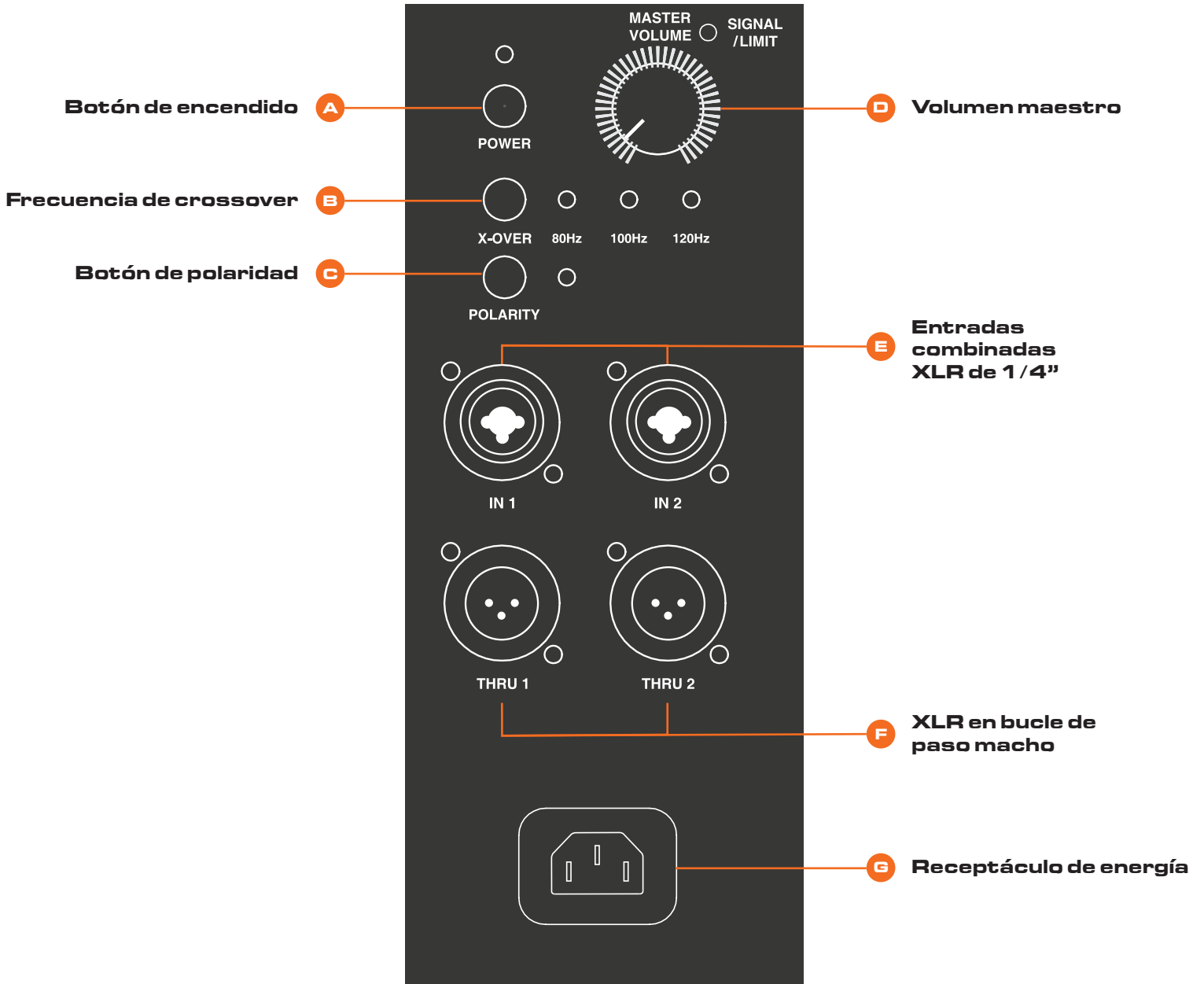

ENCIENDA LA UNIDAD

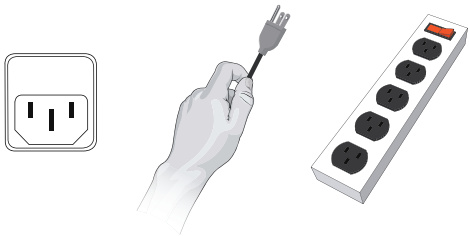

1. Conecte el cable de alimentación al receptáculo de alimentación (G).
2. Presione el botón de encendido [A] para conectar la alimentación

CONECTAR LAS ENTRADAS

1. Gire el control MASTER VOLUME (volumen maestro) completamente hacia la izquierda antes de conectar cualquier entrada.
2. Conecte sus dispositivos a las conexiones de entrada (E).

A. Botón de encendido

Presione el botón de encendido para conectar la alimentación.

B. Frecuencia de crossover

Seleccione la frecuencia que desea presionando el Botón de frecuencia de crossover (B). Elija EQ de frecuencia de crossover pasando de un tipo a otro tipo (alternando) presionando repetidamente el Botón de frecuencia de crossover (B).

C. Botón de polaridad

Cambie la polaridad entre ENCENDIDO y APAGADO.

D. Volumen maestro

Controla el volumen maestro de la unidad. Al girar la perilla hacia la izquierda, disminuirá el volumen general del altavoz. Al girar el control hacia la derecha, aumentará el volumen general del altavoz.

E. Entradas combinadas XLR de 1/4"

Estas entradas balanceadas aceptan un conector XLR estándar (hembra) y también un conector de teléfono TRS de 1/4". Estas solo aceptan nivel línea, no nivel de micrófono directamente.

F. XLR en bucle de paso macho

Este conector de salida XLR (macho) proporciona un método para enviar audio a una fuente externa. Si hay señal presente en ambas entradas, este sub se enrutará directamente por la señal del canal 1 hasta pasar el canal 1 y la señal del canal 2 hasta pasar por el canal 2.

G. Receptáculo de energía

Conecte el cable de alimentación que se suministra al receptáculo de alimentación en la parte trasera del altavoz. Conecte el cable de alimentación a una salida de alimentación disponible.

DESCRIPCIÓN GENERAL: IRX115S

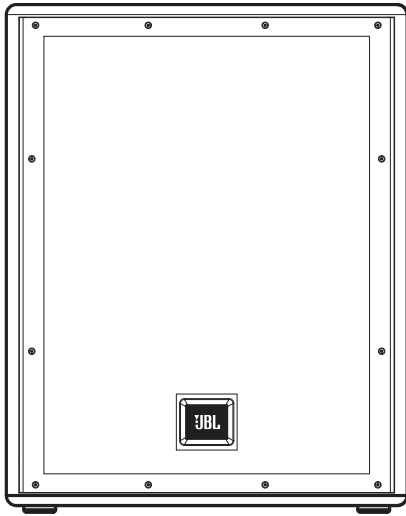

IRX115S

Subwoofer de 15 pulgadas eléctrico

- 1300 vatios
- 66 lb (34,5 kg)
- 128 dB

¡Gracias por comprar los Subwoofer eléctricos JBL IRX115S!

La IRX115S es la conexión perfecta para los altavoces eléctricos altos IRX108BT o IRX112BT. El IRX115S surge de las principales tecnologías profesionales de giras de JBL para ofrecer un sonido superior sin ninguna conjetura gracias a los diseños amplificados y personalizados, un gabinete portátil y afinado y configuraciones integradas para la polaridad y la transición.

Todo eso se une en un bajo impresionante de 128 db de profundidad, con una caja ligera y resistente que ayuda a que salgan los 1300 watts de frecuencias bajas masivas en cualquier presentación en vivo. Con los cuidados apropiados, su IRX115S puede ofrecerle muchos años de funcionamiento sin problemas, además cuenta con más de 70 años de legado de sonido de JBL.

IRX115S: DIAGRAMA DE BLOQUE

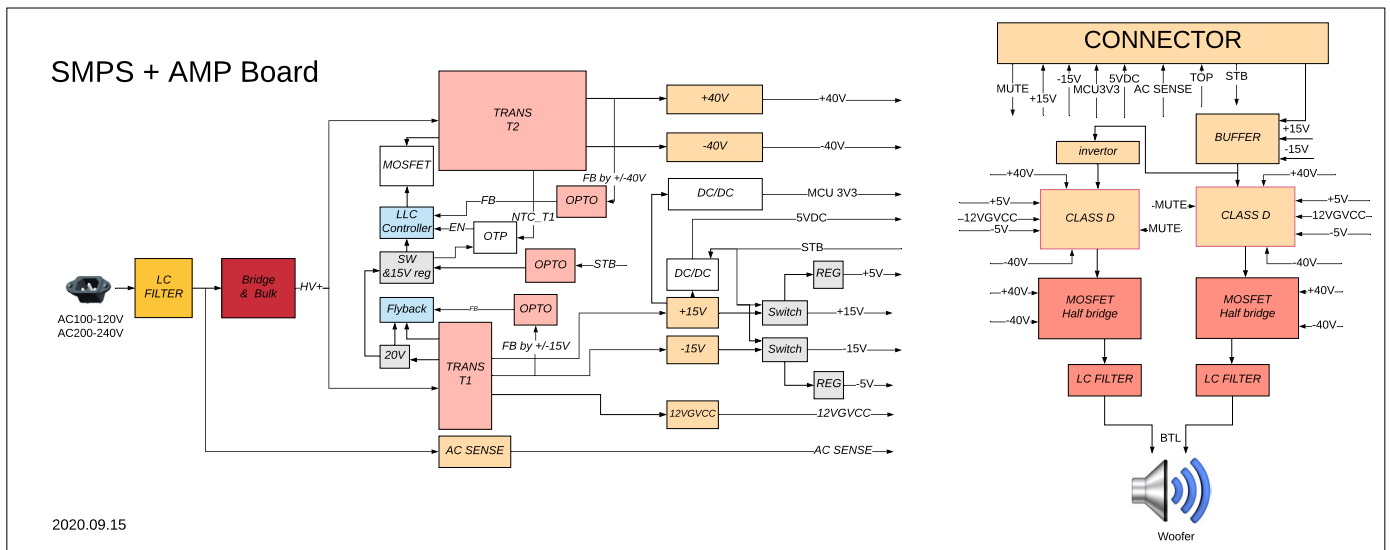
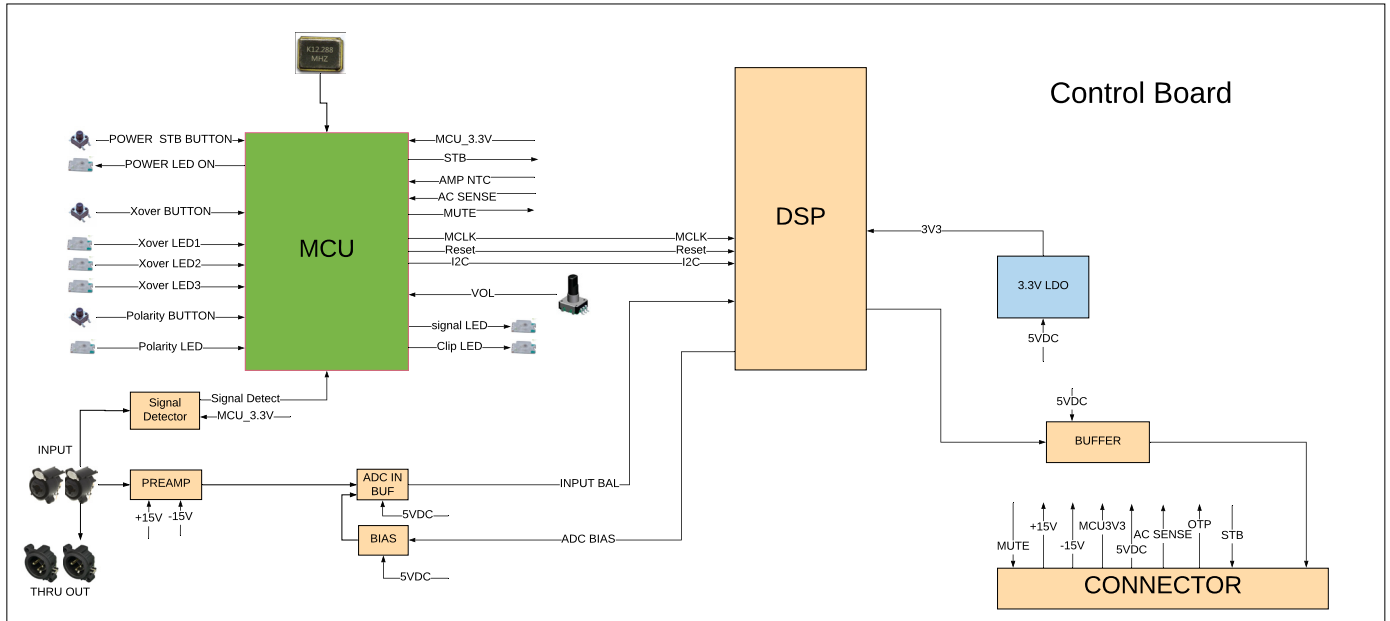

2020.09.15

ESPECIFICACIONES DE IRX115S

ESPECIFICACIONES TÉCNICAS

Frec. de respuesta (-3 db)	45 Hz - 103 Hz
Respuesta req. (-10 db)	35 Hz - 147 Hz
Potencia en vatios	1300 vatios
Tamaño de woofer	15 pulgadas
Frecuencia de crossover	80, 100, 120
Publicado (SPL)	128 db
E/S	2 XLR combinado, 2 XLR salida
Caja	MDF
Peso	34.5 kg/76 lb
Montado en poste	Sí

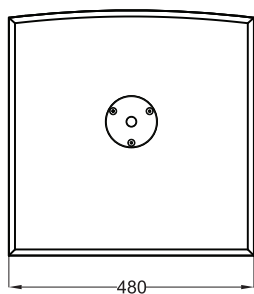

Vista superior

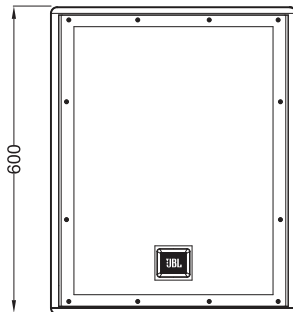

Vista frontal

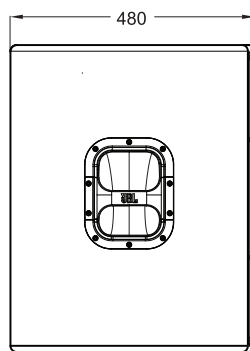

Vista lado izquierdo

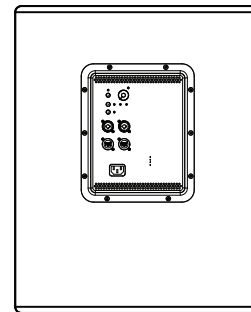

Vista posterior

APLICACIONES Y CARACTERÍSTICAS

MÚSICOS E INTÉRPRETES

Músicos e intérpretes que buscan un altavoz de refuerzo de buen sonido y fácil de usar en un paquete portátil y asequible.

INSTALACIONES DE HOSPITALIDAD Y GOBIERNO

Instalaciones de hospitalidad y gobierno que requieren calidad de sonido profesional con facilidad de uso y tiempo de instalación mínimo.

CARACTERÍSTICAS

- Potente woofer de 15 pulgadas con 3 pulgadas de bobina de voz que genera una respuesta LF profunda, detallada y suave
- Los puntos de crossover seleccionables de 80 Hz, 100 Hz y 120 Hz están optimizados para los altavoces de la serie JBL IRX.
- Respuesta de frecuencia: 45Hz - 103Hz (-3 dB)
- SPL máx.: 128 dB
- Peso: 76 libras
- Potencia nominal: 1300 vatios
- E/S: 2 XLR combinado, 2 XLR salida
- El interruptor de polaridad optimiza la respuesta del sistema
- Gabinete ligero, de MDF probado en carretera
- El gabinete portátil mejora la salida y reduce el ruido del woofer
- Los agarres ergonómicos facilitan el transporte
- La parrilla reforzada ofrece más protección sin comprometer el desempeño acústico
- El montaje en poste estándar incorporado permite que se integre con IRX108BT, IRX112BT y otros altavoces

UBICACIÓN Y SUSPENSIÓN DE ALTAVOCES

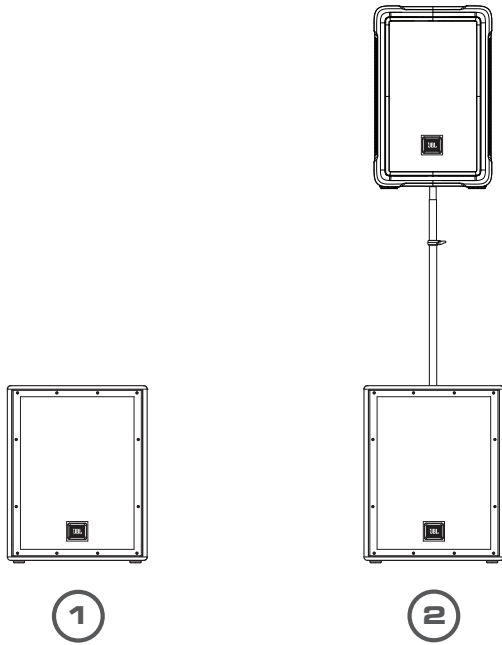

1
De piso

2
Subwoofer montado

Las siguientes directrices lo ayudarán a obtener un sonido óptimo donde sea que utilice sus altavoces IRX115s®:

Levante los altavoces lo más alto posible.

Para obtener mejores resultados, intente colocar la bocina de alta frecuencia al menos 2 a 4 pies por encima de las cabezas de la audiencia. Si los altavoces están demasiado bajos, las personas en la parte de atrás de la audiencia no recibirán el sonido de mejor calidad.

Coloque los altavoces entre los micrófonos y la audiencia.

La retroalimentación ocurre cuando los micrófonos captan el sonido de los altavoces y “alimentan” el sonido a través del sistema de sonido. Si el espacio es limitado, apunte los altavoces lejos de los micrófonos para reducir la retroalimentación.

Ubique los altavoces lejos de las tornamesas.

La retroalimentación de baja frecuencia ocurre cuando el brazo de tono de la tornamesa capta la salida del altavoz y se vuelve a amplificar. Una tornamesa fuerte y sólida y un soporte amortiguado también pueden reducir este tipo de retroalimentación en las aplicaciones de DJ.

Utilice más altavoces en espacios grandes o altamente reverberantes.

La difusión de los altavoces en estos espacios producirá un sonido mucho mejor que intentar compensar con un nivel de intensidad de sonido o ecualización. Para distancias muy grandes, se recomienda el uso de otro conjunto de altavoces con retardo de tiempo.

Coloque los altavoces en posición vertical para obtener PA: incline los respaldos de los altavoces hacia un lado para monitorear el escenario. La posición vertical proporciona una cobertura uniforme en un área amplia. Los altavoces de la serie IRX también están diseñados con dos posiciones inclinadas para aplicaciones de monitoreo de escenario.

CABLES Y CONECTORES

Cable de micrófono XLR/F a XLR/M	El cable estándar para la interconexión de micrófono y señal de nivel de línea en sistemas profesionales de audio. • Micrófono a mezclador
Conexión de teléfono de 1/4 pulgada (balanceado) TRS a XLR/M	Para conectar dispositivos balanceados con un teléfono de 1/4 pulgada y podría utilizarse indistintamente.
Conexión de teléfono de 1/4 pulgada (no balanceada) TRS a XLR/M	Para conectar instrumentos con salidas no balanceadas a entradas XLR balanceadas.
Conexión de teléfono de 1/4 pulgada (no balanceada) TS a XLR/M	Este cable es eléctricamente idéntico al "TRS" (no balanceado) de 1/4 pulgada para teléfono y podría utilizarse indistintamente.
Cable XLR/M a RCA (fono)	Conecta productos de audio de consumo y algunas salidas del mezclador de DJ a entradas de equipos de audio profesionales
Conexiones de teléfono de 1/4 pulgada TRS a conexión de teléfono de 1/4 pulgada doble	Divide una salida estéreo en señales separadas izquierda/derecha.
Conexiones de teléfono de 1/4 pulgada TRS a conexión de teléfono de 1/4 pulgada doble	Cambie a una conexión de miniteléfono TRS para conectarse a la salida de un portátil. MP3/CD: tarjetas de sonido de reproductor y computadora a un mezclador.
Elevación de tierra de audio XLR/F a XLR/M	Solo con entradas y salidas balanceadas

XLR/F to XLR/M Microphone Cable

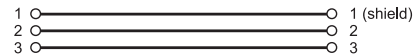

TRS (Balanced) 1/4" Phone to XLR/M Cable



TRS (Unbalanced) 1/4" Phone to XLR/M Cable



TS (Unbalanced) 1/4" Phone to XLR/M Cable

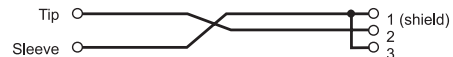

XLR/M to RCA (phono) Cable

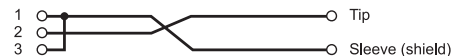

TS (Unbalanced) 1/4" Phone to RCA (phono) Cable

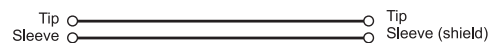

TRS 1/4" Phone to dual TS 1/4" Phone

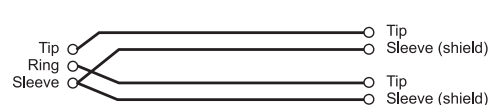

XLT/F to XLR/M Audio Ground Lift

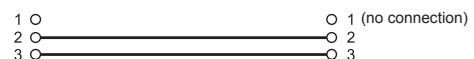
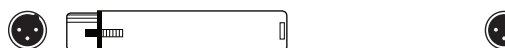

EJEMPLOS DE APLICACIÓN

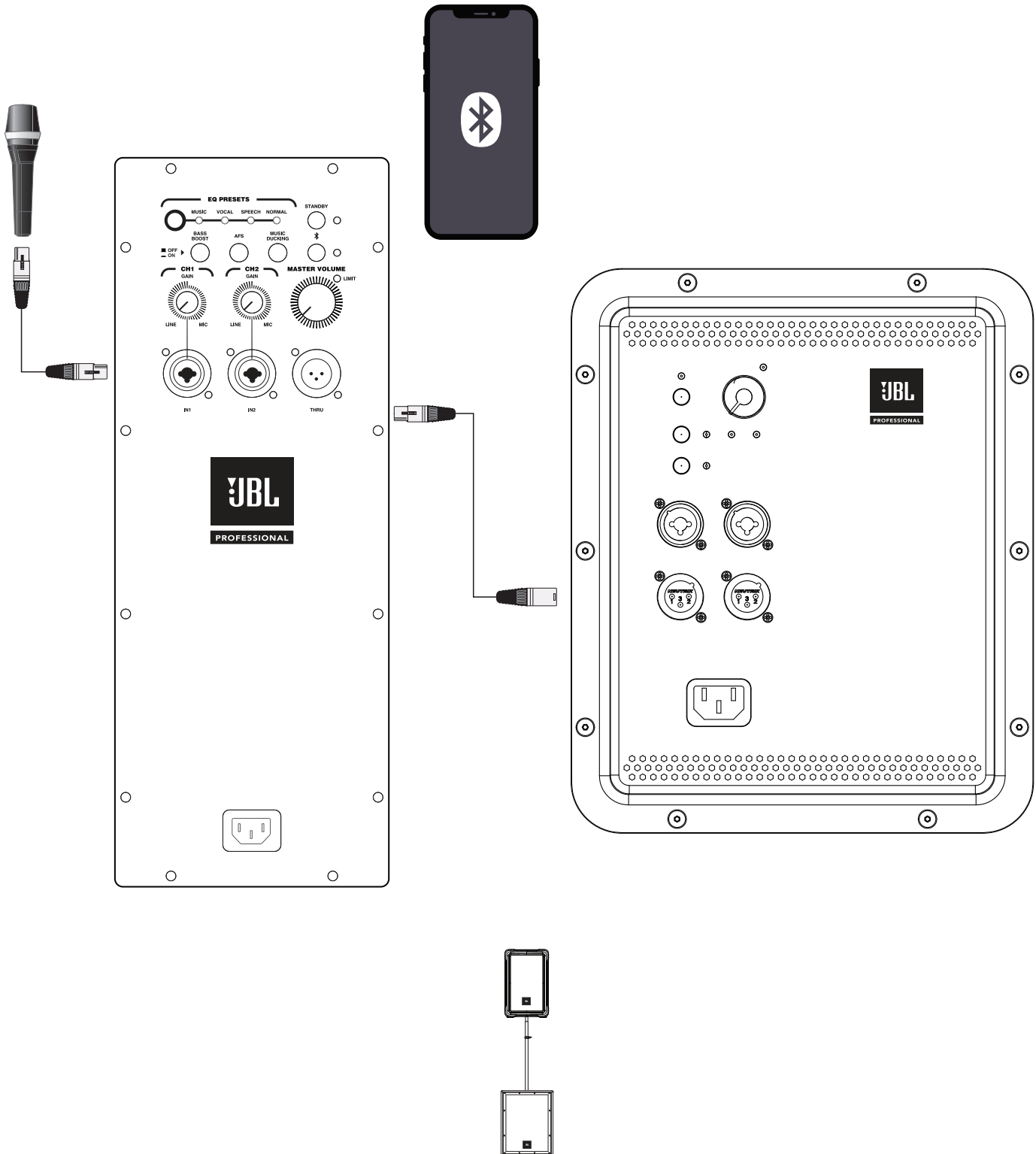

PEQUEÑA ENTRADA PA QUE UTILIZA ENTRADAS XLR Y BLUETOOTH, Y LA FUNCIÓN THRU (PASO)

Entrada combinada CH1 XLR de 1/4 pulgadas y entrada inalámbrica de Bluetooth para XLR de 1/4 pulgadas Thru

EJEMPLOS DE APLICACIÓN

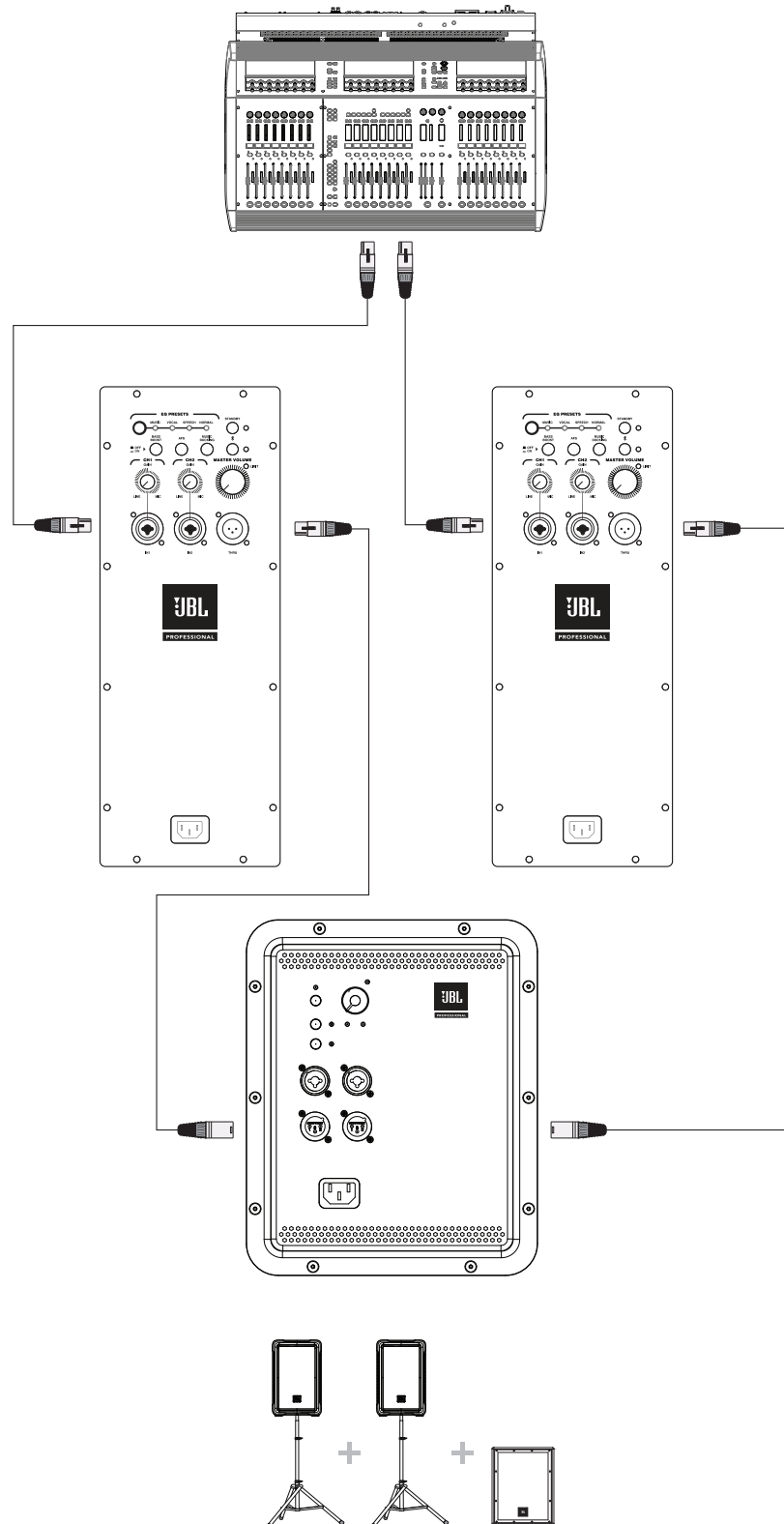

PEQUEÑA ENTRADA PA QUE UTILIZA DOS SISTEMAS COMO MONITORES CON FUNCIÓN THRU COMPARTIDA

Entradas combinadas PA1 y PA2 CH1 XLR de 1/4 pulgadas pasan Thru a Sub

EJEMPLOS DE APLICACIÓN

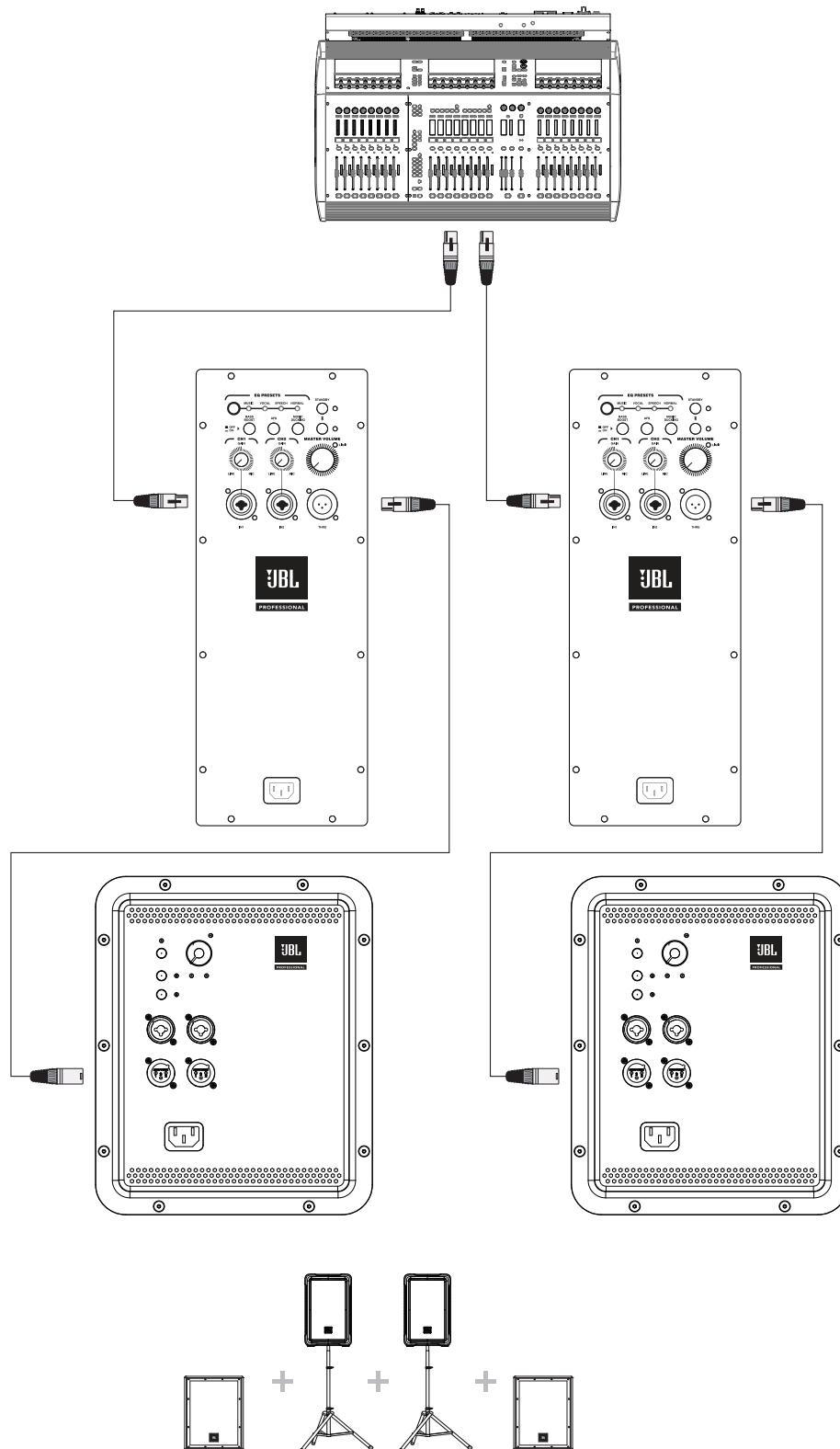

PEQUEÑA ENTRADA PA QUE UTILIZA DOS SISTEMAS COMO MONITORES UTILIZANDO LA FUNCIÓN THRU

Entradas combinadas PA1 y PA2 CH1 XLR de 1/4 pulgadas pasan Thru a Subs individuales

SOLUCIÓN DE PROBLEMAS

Síntoma	Causa probable	Qué hacer
No hay sonido	Altavoz no conectado a la CA activa	Verifique que el altavoz esté conectado y que el circuito esté activo
	Alimentación no activada	Active la alimentación y verifique que el LED de alimentación esté encendido
	Altavoz en modo de desvío	Gire cualquier perilla o presione el botón de desvío para activar el altavoz.
No hay sonido, el altavoz está conectado a la alimentación de CA en funcionamiento pero no se enciende.	El cable de alimentación del altavoz está defectuoso o conectado incorrectamente.	<ul style="list-style-type: none"> • Vuelva a colocar el cable de alimentación en ambos extremos. • Sustituya por un cable de alimentación en buen estado
No hay sonido. El altavoz se enciende.	Fuente de señal (mezclador, instrumento, etc.) no envía señal.	<ul style="list-style-type: none"> • Revise los medidores de VU en el mezclador fuente • Verifique que se esté reproduciendo la cinta o el CD. • Utilice auriculares para verificar que el instrumento esté realmente enviando una señal de audio
	Cables y conexiones defectuosas	<ul style="list-style-type: none"> • Desconecte y vuelva a colocar los cables de señal. • Reemplace el cable sospechoso con un cable en buen estado
No hay sonido con el micrófono conectado directamente a la entrada MIC/LÍNEA.	El micrófono requiere alimentación fantasma	IRX115S no está configurado para niveles de micrófono. Utilice un mezclador o pase por fuera hacia IRX108BT o IRX112BT.
La señal suena distorsionada y muy fuerte, la luz PEAK (Valor máximo) está encendida la mayor parte del tiempo.	Señal de entrada excesiva, intentando exceder las capacidades de los altavoces	<ul style="list-style-type: none"> • Reduzca el nivel de salida de la fuente. • Baje los controles de nivel en el altavoz. • Utilice altavoces VE adicionales.
La señal suena distorsionada incluso en volúmenes moderados, la luz LIMIT (Límite) no se enciende.	Mezclador u otra fuente está sobrecargado	<p>Consulte el Manual del propietario de su mezclador y ajuste los controles según sea necesario.</p> <ul style="list-style-type: none"> • Sensibilidad de entrada (ganancia) • Atenuadores de canal • Atenuadores maestros Una vez hecho esto, revise las instrucciones en la sección Inicio rápido de esta guía.
Mucho silbido en el sonido, los controladores del mezclador están en configuración muy baja.	Estructura de ganancia inadecuada	<ul style="list-style-type: none"> • Asegúrese de que el interruptor MIC/LÍNEA esté en la posición LÍNEA (desactivada). • El funcionamiento del interruptor de MIC/LÍNEA será un poco diferente. • Reduzca la configuración de nivel en el altavoz. Consulte el Manual del propietario de su mezclador y ajuste los controles según sea necesario. • Sensibilidad de entrada (ganancia) • Atenuadores de canal • Atenuadores maestros
Se escucha ruido o silbido en la salida.	Dispositivo fuente ruidoso	Desconecte los dispositivos que están conectados a su altavoz uno a la vez. Si el ruido desaparece, el problema está en la fuente o el cable de conexión.
Ronroneo o zumbido que aumenta o disminuye cuando se mueven los controles de nivel del mezclador.	Conexión a tierra de C/A inadecuada o equipo defectuoso conectado a la entrada del mezclador	Desconecte o silencie los canales uno a la vez para aislar el problema. Consulte el manual del propietario del equipo defectuoso para obtener ayuda para la solución de problemas.
	Cable defectuoso entre el equipo fuente y el mezclador	Sustituya con un cable en buen estado el cable sospechoso defectuoso.
Ronroneo o zumbido	Circuitos a tierra, Conexión a tierra de C/A inadecuada	<ul style="list-style-type: none"> • ‘Levante’ la conexión a tierra de audio usando un adaptador de XLR/F a XLR/M en un extremo. • Vuelva a enrutar los cables de audio lejos de los cables de alimentación de CA e iluminación.
	Tendido de cable no balanceado excesivamente largo	<ul style="list-style-type: none"> • Utilice las salidas balanceadas (si están disponibles) de su mezclador o equipo fuente para controlar su IRX115s. • Use una caja de “DI” (inyección directa) para convertir la salida no balanceada de su equipo a una salida balanceada.
	Estructura de ganancia del sistema inadecuada	Reduzca los controles de nivel de ENTRADA y aumente el nivel de salida de sus dispositivos fuente.

INFORMACIÓN DE GARANTÍA

La garantía limitada de JBL para productos de altavoces profesionales (a excepción de las cajas) permanece vigente durante cinco años a partir de la fecha de la compra del primer consumidor. Los amplificadores JBL tienen una garantía de tres años a partir de la fecha de la compra original. Los gabinetes y todos los demás productos JBL tienen una garantía de dos años a partir de la fecha de la compra original.

¿Quién está protegido por esta garantía?

Su garantía JBL protege al propietario original y a todos los subsecuentes propietarios siempre que: A.) Su producto JBL haya sido comprado en los Estados Unidos continentales, Hawái o Alaska. (Esta garantía no aplica para productos JBL comprados en otros lugares, salvo en el caso de las compras efectuadas por tiendas militares. Los demás compradores deben contactar a su distribuidor JBL local para obtener información acerca de la garantía); y B.) El comprobante de venta original fechado es presentado siempre que se requiera servicio de garantía.

¿Qué cubre la garantía de JBL?

Exceptuando lo descrito a continuación, su garantía JBL cubre todos los defectos en materiales y mano de obra. Lo siguiente no está cubierto: Daños ocasionados por accidente, mal uso, abuso, modificaciones al producto o negligencia; daños ocurridos durante el envío; daños que resulten de no seguir las indicaciones contenidas en el manual de instrucciones; daños que resulten de las reparaciones que efectúe alguien no autorizado por JBL; reclamaciones basadas en distorsiones del representante de ventas; cualquier producto JBL cuyo número de serie ha sido distorsionado, alterado o eliminado.

¿Quién paga qué?

JBL pagará todos los gastos de mano de obra y material de todas las reparaciones cubiertas por esta garantía. Asegúrese de guardar el empaque original ya que si utiliza otras cajas se cobrará un cargo adicional. El pago de los gastos de envío se detalla en la siguiente sección de esta garantía.

Cómo obtener servicio de garantía

Si su producto JBL alguna vez necesita servicio, escríbanos o llámenos a JBL Incorporated (Atención a: Departamento de Servicio al Cliente), 8500 Balboa Boulevard, PO. Box 2200, Northridge, California 91329 (818/893-8411). Tal vez le dirijamos a alguna Agencia de Servicio JBL autorizada o le pidamos que envíe su unidad a la fábrica para su reparación. De cualquier manera, deberá presentar la factura de compra original para establecer la fecha de compra. No envíe su producto JBL a la fábrica sin antes tener una autorización. Si el transporte de su producto JBL representa alguna dificultad inusual, háganoslo saber y posiblemente lleguemos a algún arreglo especial con usted. De lo contrario, usted es responsable de transportar su producto a reparación o gestionar el transporte del mismo, y del pago de cualquier costo inicial que esto represente. Sin embargo, nosotros pagaremos los costos de envío de vuelta si la reparación está cubierta por la garantía.

Limitación de garantías implícitas

TODAS LAS GARANTÍAS IMPLÍCITAS, INCLUIDAS LAS GARANTÍAS DE COMERCIABILIDAD O DE IDONEIDAD PARA UN FIN PARTICULAR, ESTÁN LIMITADAS EN SU EXTENSIÓN A LA DURACIÓN DE ESTA GARANTÍA.

EXCLUSIÓN DE CIERTOS DAÑOS

LA RESPONSABILIDAD DE JBL SE LIMITA A LA REPARACIÓN O REEMPLAZO, A NUESTRA OPCIÓN, DE CUALQUIER PRODUCTO DEFECTUOSO Y NO SE INCLUIRÁN LOS DAÑOS INCIDENTALES O CONSECUENTES DE NINGÚN TIPO. ALGUNOS ESTADOS NO PERMITEN LIMITACIONES DE LA DURACIÓN DE UNA GARANTÍA IMPLÍCITA O NO PERMITEN LA EXCLUSIÓN DE DAÑOS INCIDENTALES O CONSECUENTES, POR LO QUE LAS LIMITACIONES Y EXCLUSIONES ANTERIORES PUEDEN NO APLICARSE EN SU CASO. DERECHOS ESPECÍFICOS, ADEMÁS DE OTROS DERECHOS QUE PUEDA TENER, LOS CUALES VARÍAN DE ESTADO EN ESTADO.

JBL Professional

8500 Balboa Blvd. Northridge, CA 91329 EE. UU.

**Dirección postal:**

JBL Professional
8500 Balboa Blvd.
Northridge, CA 91329

Dirección de envío:

JBL Professional
8500 Balboa Blvd., Dock 15
Northridge, CA 91329

(No devuelva el producto a esta dirección sin obtener primero la autorización previa de JBL)

Servicio al cliente:

De lunes a viernes
de 8:00 a. m. a 5:00 p. m.
Hora de la costa del Pacífico de los EE. UU.

(800) 8JBLPRO (800.852.5776)

www.jblproservice.com

En internet:

www.jblpro.com

Contactos profesionales, fuera de los EE. UU.:

Póngase en contacto con el distribuidor profesional de JBL en su zona.

Se proporciona una lista completa de los distribuidores internacionales profesionales de JBL en nuestro sitio web de EE. UU.:

www.jblpro.com

IRX115S